



КАТАЛОГ

Дроссельно-запорное устройство 250, 400, 530М



ДЗУ-250

Дроссельно-запорное устройство ДЗУ-250 (ТУ26-02-1103-89) предназначено для запуска буровых насосов в условиях, обеспечивающих отсутствие нагрузки на приводные двигатели, и для плавного восстановления циркуляции жидкости в скважине. Рабочее давление ДЗУ составляет 250 атмосфер.



ДЗУ-250 предназначено для эксплуатации в условиях умеренно-холодном II-4 и умеренном II-5 климатических районах по ГОСТ 16350-80.

Управление-дистанционное пневматическое. Верхний отвод ДЗУ-250 предназначен для соединения с манифольдом. К нижнему отводу присоединяется сливная труба. Соединение с манифольдом линзовое или сварное.

Технические характеристики ДЗУ-250

Рабочее давление, МПа	25
Суммарная производительность насосов, л/сек	50
Давление в пневмосистеме, МПа	0,8
Глинистый раствор удельного веса, г/см ³	2,4
Габаритные размеры, мм:	350×386×508
Масса (с присоединительными деталями), кг	78

Комплект поставки ДЗУ-250

Дроссельно-запорное устройство в сборе: 1

Паспорт: 1

Примечание. Допускается укомплектовывать партию ДЗУ-250 из 10 штук с одним паспортом с указанием в свидетельстве о приемке всех заводских номеров изделий, вошедших в партию и прошедших испытания при отправке на один адрес.

Устройство и эксплуатация ДЗУ-250.

В качестве пусковых задвижек в основном применяют дроссельно-запорное устройство с дистанционным управлением. ДЗУ-250 состоит из корпуса, пневмоцилиндра с поршнем и запорного клапана с седлом. Устройство соединяется с нагнетательным трубопроводом при помощи накидной гайки. Привод ДЗУ-250 осуществляется пневмоцилиндром двойного действия (открытие-закрытие), воздух в цилиндр подается через штуцеры от пневмосистемы буровой установки при помощи крана на пульте бурильщика. От размера внутреннего диаметра штуцеров зависит скорость перемещения клапанов. Буровые насосы запускаются при открытом запорном клапане.

При подаче сжатого воздуха в верхнюю полость пневмоцилиндра, система поршень-шток—клапан помещается вниз, плавно перекрывает клапан и повышает давление на нагнетательном трубопроводе. К нижнему отводу корпуса присоединяют трубу и выводят ее в приемную емкость. На нагнетательном трубопроводе могут устанавливаться отводы для наполнения раствором запасных емкостей. В этом случае на каждом отводе ставят задвижку высокого давления. Для работы в зимних условиях горизонтальная часть нагнетательных линий обычно прокладывается вместе с паропроводом и утепляется термоизоляцией – кошмой или стекловатой.

При бурении разведочных скважин обычно монтируют дополнительный насос, нагнетательный трубопровод которого соединяют механизмами приготовления и утяжеления раствора (гидромешалки, гидросмесители) и при помощи его раствор перекачивают в рабочие запасные емкости.

Перед сдачей буровой в эксплуатацию нагнетательные трубопроводы подвергаются гидравлическому испытанию (опрессовке на давление, превышающее максимальное рабочее на 50%). Опрессовку производят при помощи цементировочного агрегата, на испытания составляют акт.

ДЗУ-350 на насос СИН

Дроссельно-запорное устройство ДЗУ-350 на насос СИН-61, СИН-63 (ТУ26-02-1103-89)

предназначено для запуска буровых насосов в условиях, обеспечивающих отсутствие нагрузки на приводные двигатели, и для плавного восстановления циркуляции жидкости в скважине.

Рабочее давление ДЗУ составляет 350 атмосфер.

ДЗУ-350 на насос СИН-61, СИН-63 предназначено для эксплуатации в условиях умеренно-холодном II-4 и умеренном II-5 климатических районах по ГОСТ 16350-80.

Управление-дистанционное пневматическое. Верхний отвод ДЗУ-350 на насос СИН-61, СИН-63 предназначен для соединения с манифольдом. К нижнему отводу присоединяется сливная труба. Соединение с манифольдом линзовое или сварное.



Технические характеристики ДЗУ-350 на насос СИН-61, СИН-63

Рабочее давление, МПа	35
Суммарная производительность насосов, л/сек	50
Давление в пневмосистеме, МПа	0,8
Глинистый раствор удельного веса, г/см ³	2,4
Габаритные размеры, мм:	350×355×450
Масса, кг	70

Комплект поставки ДЗУ-350 на насос СИН-61, СИН-63

Дроссельно-запорное устройство в сборе: 1

Паспорт: 1

Примечание. Допускается укомплектовывать партию ДЗУ-350 на насос СИН-61, СИН-63 из 10 штук с одним паспортом с указанием в свидетельстве о приемке всех заводских номеров изделий, вошедших в партию и прошедших испытания при отправке на один адрес.

Устройство и эксплуатация ДЗУ-350

На насос СИН-61, СИН-63. В качестве пусковых задвижек в основном применяют дроссельно-запорное устройство с дистанционным управлением. ДЗУ-350 на насос СИН-61, СИН-63 состоит из корпуса, пневмоцилиндра с поршнем и запорного клапана с седлом. Устройство соединяется с нагнетательным трубопроводом при помощи накидной гайки. Привод ДЗУ-350 на насос СИН-61, СИН-63 осуществляется пневмоцилиндром двойного действия (открытие-закрытие), воздух в цилиндр подается через штуцеры от пневмосистемы буровой установки при помощи крана на пульте бурильщика. От размера внутреннего диаметра штуцеров зависит скорость перемещения клапанов. Буровые насосы запускаются при открытом запорном клапане. При подаче сжатого воздуха в верхнюю полость пневмоцилиндра, система поршень-шток—клапан помещается вниз, плавно перекрывает клапан и повышает давление на нагнетательном трубопроводе. К нижнему отводу корпуса присоединяют трубу и выводят ее в приемную емкость. На нагнетательном трубопроводе могут устанавливать отводы для наполнения раствором

запасных емкостей. В этом случае на каждом отводе ставят задвижку высокого давления. Для работы в зимних условиях горизонтальная часть нагнетательных линий обычно прокладывается вместе с паропроводом и утепляется термоизоляцией – кошмой или стекловатой.

При бурении разведочных скважин обычно монтируют дополнительный насос, нагнетательный трубопровод которого соединяют механизмами приготовления и утяжеления раствора (гидромешалки, гидросмесители) и при помощи его раствор перекачивают в рабочие запасные емкости.

Перед сдачей буровой в эксплуатацию нагнетательные трубопроводы подвергаются гидравлическому испытанию (опрессовке на давление, превышающее максимальное рабочее на 50%). Опрессовку производят при помощи цементировочного агрегата, на испытания составляют акт.

Чертеж ДЗУ-350 СИИ:

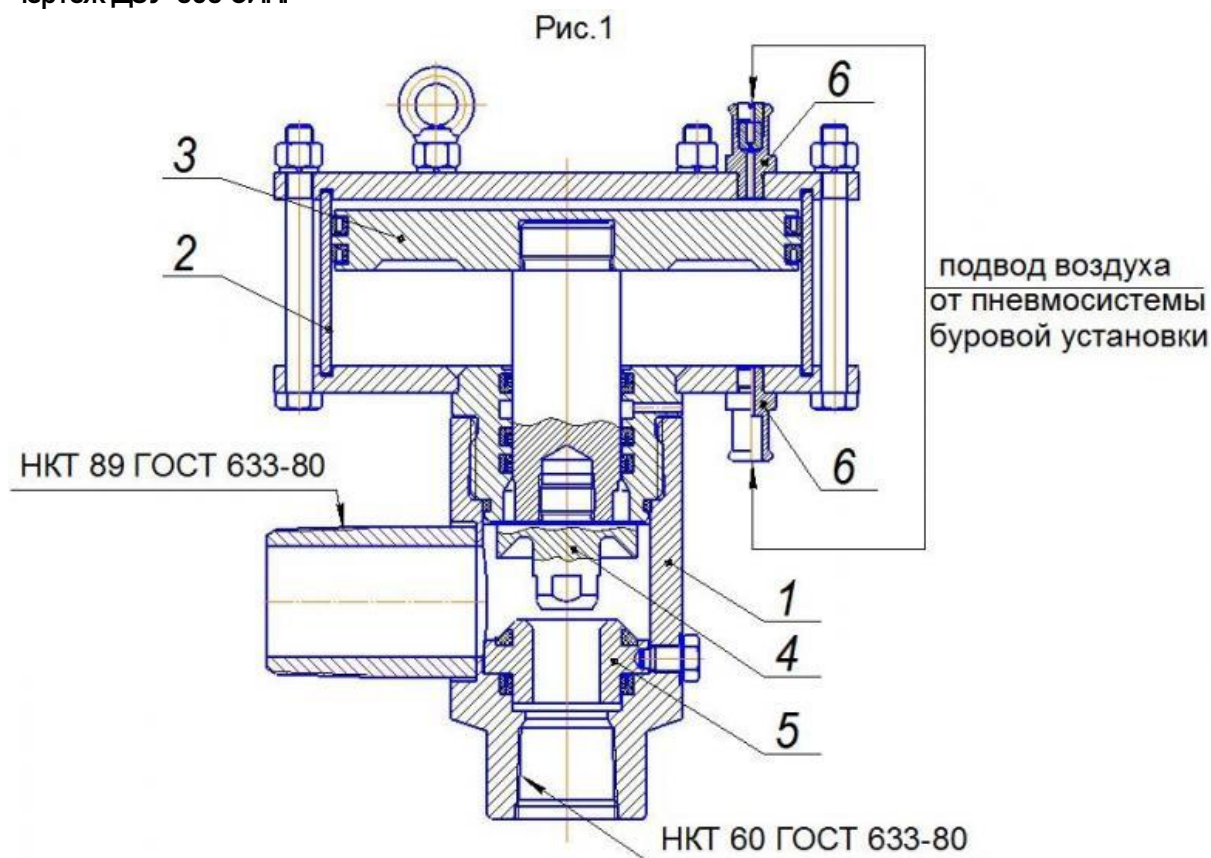

- 1 - Корпус,
- 2 - Пневмоцилиндр двойного действия,
- 3 - Поршень,
- 4 - Запорный клапан,
- 5 - Седло клапана,
- 6 - Штуцер

ДЗУ-400

Дроссельно-запорное устройство ДЗУ-400, ГПТ 400.00.000 с дистанционным пневмоуправлением предназначено для обеспечения запуска буровых насосов в условиях отсутствия рабочей нагрузки и плавного восстановления циркуляции жидкости в скважине.

ДЗУ-400 предназначено для эксплуатации в условиях умеренно-холодном II-4 и умеренном II-5 климатических районах по ГОСТ 16350-80.

Управление - дистанционное пневматическое. Верхний отвод предназначен для соединения с манифольдом. К нижнему отводу присоединяется сливная труба. Соединение с манфилдом линзовое или сварное.



Технические характеристики ДЗУ-400

	Исполнение
	1
Рабочее давление, МПа	40
Суммарная производительность насосов, л/сек	50
Давление в пневмосистеме, МПа	0,8
Глинистый раствор удельного веса, г/см ³	2,4
Габаритные размеры, мм:	
Диаметр, D	350
Длина, L	530
Ширина, H	490
Масса (с присоединительными деталями), кг	84

Комплект поставки

Дроссельно-запорное устройство в сборе: 1

Паспорт: 1

Примечание. Допускается укомплектовывать партию ДЗУ-400 из 10 штук с одним паспортом с указанием в свидетельстве о приемке всех заводских номеров изделий, вошедших в партию и прошедших испытания при отправке на один адрес.

Устройство и эксплуатация. В качестве пусковых задвижек в основном применяют дроссельно-запорное устройство с дистанционным управлением. ДЗУ-400 состоит из корпуса, пневмоцилиндра с поршнем и запорного клапана с седлом. Устройство соединяется с нагнетательным трубопроводом при помощи накидной гайки. Привод ДЗУ-400 осуществляется пневмоцилиндром двойного действия (открытие-закрытие), воздух в цилиндр подается через штуцеры от пневмосистемы буровой установки при помощи крана на пульте бурильщика. От размера внутреннего диаметра штуцеров зависит скорость перемещения клапанов. Буровые насосы запускаются при открытом запорном клапане. При подаче сжатого воздуха в верхнюю полость пневмоцилиндра система поршень-шток—клапан помещается вниз, плавно перекрывает клапан и повышает давление на нагнетательном трубопроводе. К нижнему отводу корпуса присоединяют трубу и выводят ее в приемную емкость. На нагнетательном трубопроводе могут устанавливаться отводы для наполнения раствором запасных емкостей. В этом случае на каждом отводе ставят задвижку высокого давления. Для работы в зимних условиях горизонтальная часть нагнетательных линий обычно прокладывается вместе с паропроводом и утепляется термоизоляцией – кошмой или стекловатой.

При бурении разведочных скважин обычно монтируют дополнительный насос, нагнетательный трубопровод которого соединяют механизмами приготовления и утяжеления раствора (гидромешалки, гидросмесители) и при помощи его раствор перекачивают в рабочие запасные емкости.

Перед сдачей буровой в эксплуатацию нагнетательные трубопроводы подвергаются гидравлическому испытанию (опрессовке на давление, превышающее максимальное рабочее на 50%). Опрессовку производят при помощи цементировочного агрегата, на испытания составляют акт.

ДЗУ-530 (М)

Дроссельно-запорное устройство ДЗУ-530 (ТУ26-02-1103-89) предназначено для запуска буровых насосов в условиях, обеспечивающих отсутствие нагрузки на приводные двигатели, и для плавного восстановления циркуляции жидкости в скважине. Рабочее давление ДЗУ составляет 530 атмосфер.



ДЗУ-530 (М) предназначено для эксплуатации в условиях умеренно-холодном II-4 и умеренном II-5 климатических районах по ГОСТ 16350-80.

Управление-дистанционное пневматическое. Верхний отвод ДЗУ-530 (М) предназначен для соединения с манифольдом. К нижнему отводу присоединяется сливная труба. Соединение с манифольдом линзовое или сварное.

Технические характеристики ДЗУ-530 (М)

Рабочее давление, МПа	53
Суммарная производительность насосов, л/сек	50
Давление в пневмосистеме, МПа	0,8
Глинистый раствор удельного веса, г/см ³	2,4
Габаритные размеры, мм:	520×350×525
Масса (с соединительными деталями), кг	110

Комплект поставки ДЗУ-530 (М)

Дроссельно-запорное устройство в сборе: 1

Паспорт: 1

Примечание. Допускается укомплектовывать партию ДЗУ-530 (М) из 10 штук с одним паспортом с указанием в свидетельстве о приемке всех заводских номеров изделий, вошедших в партию и прошедших испытания при отправке на один адрес.

Устройство и эксплуатация ДЗУ-530 (М).

В качестве пусковых задвижек в основном применяют дроссельно-запорное устройство с дистанционным управлением. ДЗУ-530 (М) состоит из корпуса, пневмоцилиндра с поршнем и запорного клапана с седлом. Устройство соединяется с нагнетательным трубопроводом при помощи накидной гайки. Привод ДЗУ осуществляется пневмоцилиндром двойного действия (открытие-закрытие), воздух в цилиндр подается через штуцеры от пневмосистемы буровой установки при помощи крана на пульте бурильщика. От размера внутреннего диаметра штуцеров зависит скорость перемещения клапанов. Буровые насосы запускаются при открытом запорном клапане.

При подаче сжатого воздуха в верхнюю полость пневмоцилиндра, система поршень-шток—клапан помещается вниз, плавно перекрывает клапан и повышает давление на нагнетательном трубопроводе. К нижнему отводу корпуса присоединяют трубу и выводят ее в приемную емкость. На нагнетательном трубопроводе могут устанавливаться отводы для наполнения раствором запасных емкостей. В этом случае на каждом отводе ставят задвижку высокого давления. Для работы в зимних условиях горизонтальная часть нагнетательных линий обычно прокладывается вместе с паропроводом и утепляется термоизоляцией – кошмой или стекловатой.

При бурении разведочных скважин обычно монтируют дополнительный насос, нагнетательный трубопровод которого соединяют механизмами приготовления и утяжеления раствора (гидромешалки, гидросмесители) и при помощи его раствор перекачивают в рабочие запасные емкости.

Перед сдачей буровой в эксплуатацию нагнетательные трубопроводы подвергаются гидравлическому испытанию (опрессовке на давление, превышающее максимальное рабочее на 50%). Опрессовку производят при помощи цементировочного агрегата, на испытания составляют акт.

ООО «Гидротехпрофи»

Г. Пермь, улица Академика Королева 21 Б.

<https://gidrotehprofi.ru/>

gtpinfo@yandex.ru

+7 912 880 48 00